

HC HYDRAULIC CRANE
INDUSTRIE

HC 60 JIB S



I MIGLIORI PRODOTTI DI QUALITÀ | BEST QUALITY PRODUCTS

www.hcindustrie.com

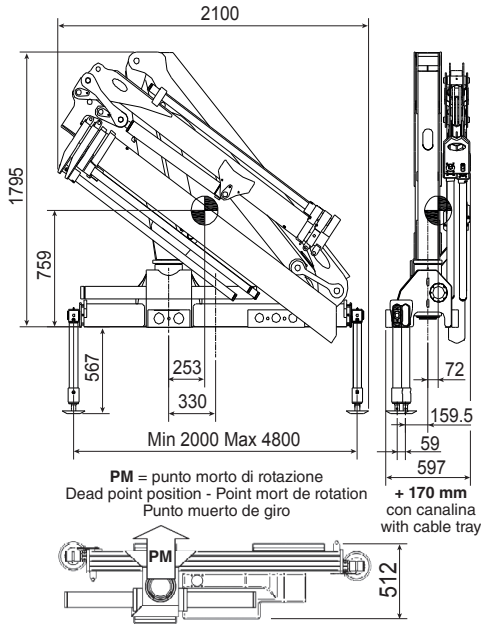

GRU STANDARD Std Crane - Grue Standard - Grúa standard

Bracci stabilizzatori standard Std outrigger booms - Bras de stabilisation std. - Brazos estabilizadores std.	mm. 4500
Angolo di rotazione Slewing angle - Angle de rotation - Giro	365°
Tiranti di ancoraggio (kg. 15) Tie rods for anchorage - Tirants d'ancrage - Tirantes de fijación	n°8 M20x1,5 mat. 39 Ni Cr Mo3
Portata raccomandata Recommended oil flow - Débit recommandé - Caudal requerido	l/min. 15
Capacità del serbatoio Tank capacity - Capacité du réservoir - Capacidad del depósito de aceite	lt. 30
Pressione massima Rated pressure - Pression maxi - Presión máxima	bar 280

HC 60 A2 J1 S

Massa della gru senza olio nel serbatoio
Overhang crane without oil in the tank - Poids de la grue sans huile dans le réservoir - Peso de la grúa sin aceite en el depósito **Kg. 850**

Momento di sollevamento massimo JIB
Maximum JIB lifting moment - Moment de levage maxi JIB - Momento de elevación máxima JIB **tm 5,1**

Sbraccio oleodinamico
Maximum hydraulic reach - Déport hydraulique - Alcance hidráulico

Orizzontale Horizontal - Horizontal - Horizontal **m. 10,37**
Verticale Vertical - Vertical - Vertical **m. 13,01**

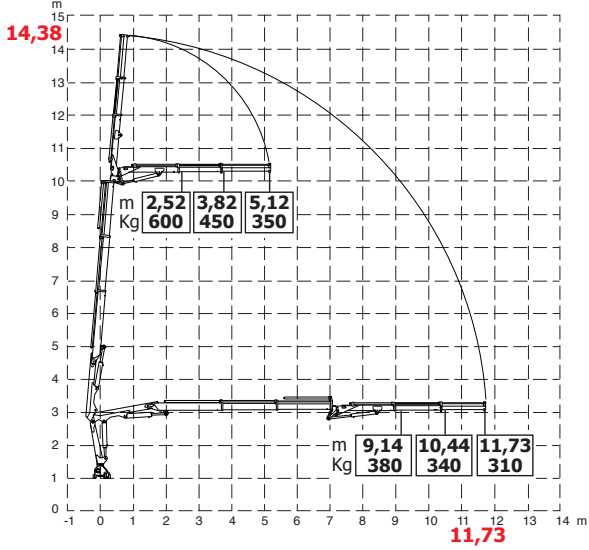
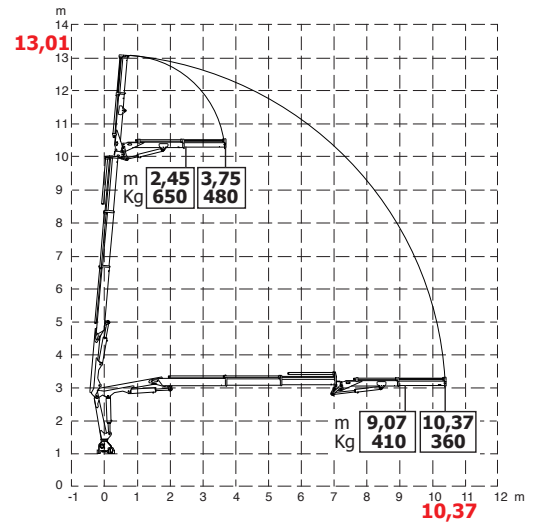

HC 60 A2 J2 S

Massa della gru senza olio nel serbatoio
Overhang crane without oil in the tank - Poids de la grue sans huile dans le réservoir - Peso de la grúa sin aceite en el depósito **Kg. 875**

Momento di sollevamento massimo JIB
Maximum JIB lifting moment - Moment de levage maxi JIB - Momento de elevación máxima JIB **tm 5,1**

Sbraccio oleodinamico
Maximum hydraulic reach - Déport hydraulique - Alcance hidráulico

Orizzontale Horizontal - Horizontal - Horizontal **m. 11,73**
Verticale Vertical - Vertical - Vertical **m. 14,38**

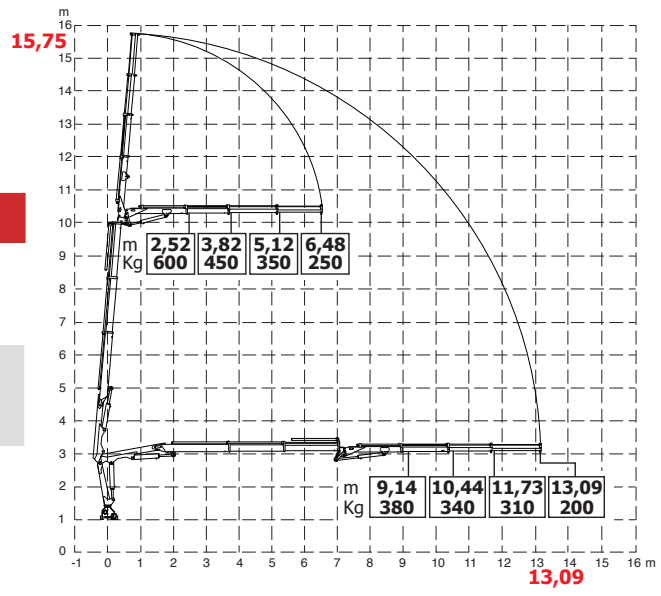

HC 60 A2 J3 S

Massa della gru senza olio nel serbatoio
Overhang crane without oil in the tank - Poids de la grue sans huile dans le réservoir - Peso de la grúa sin aceite en el depósito **Kg. 900**

Momento di sollevamento massimo JIB
Maximum JIB lifting moment - Moment de levage maxi JIB - Momento de elevación máxima JIB **tm 5,1**

Sbraccio oleodinamico
Maximum hydraulic reach - Déport hydraulique - Alcance hidráulico

Orizzontale Horizontal - Horizontal - Horizontal **m. 13,09**
Verticale Vertical - Vertical - Vertical **m. 15,75**

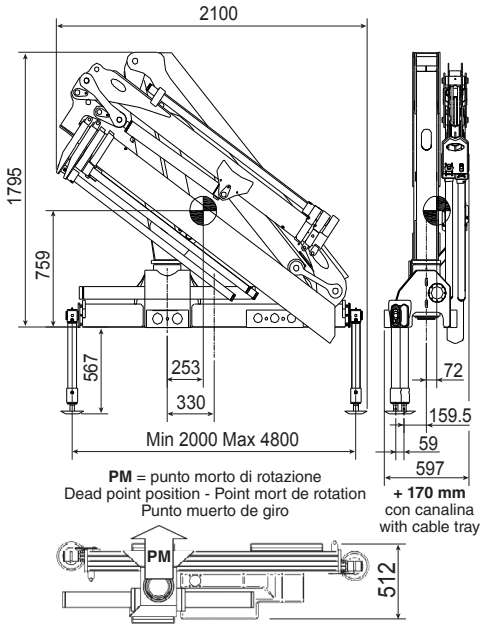

GRU STANDARD Std Crane - Grue Standard - Grúa standard

Bracci stabilizzatori standard Std outrigger booms - Bras de stabilisation std. - Brazos estabilizadores std.	mm. 4500
Angolo di rotazione Slewing angle - Angle de rotation - Giro	365°
Tiranti di ancoraggio (kg. 15) Tie rods for anchorage - Tirants d'ancrage - Tirantes de fijación	n°8 M20x1,5 mat. 39 Ni Cr Mo3
Portata raccomandata Recommended oil flow - Débit recommandé - Caudal requerido	l/min. 15
Capacità del serbatoio Tank capacity - Capacité du réservoir - Capacidad del depósito de aceite	lt. 30
Pressione massima Rated pressure - Pression maxi - Presión máxima	bar 280

HC 60 A3 J1 S

Massa della gru senza olio nel serbatoio
Overthang crane without oil in the tank - Poids de la grue sans huile dans le réservoir - Peso de la grúa sin aceite en el depósito **Kg. 895**

Momento di sollevamento massimo JIB
Maximum JIB lifting moment - Moment de levage maxi JIB / Momento de elevación máxima JIB **tm 4,8**

Sbraccio oleodinamico
Maximum hydraulic reach - Déport hydraulique - Alcance hidráulico

Orizzontale Horizontal - Horizontal - Horizontal **m. 11,75**
Verticale Vertical - Vertical - Vertical **m. 14,16**

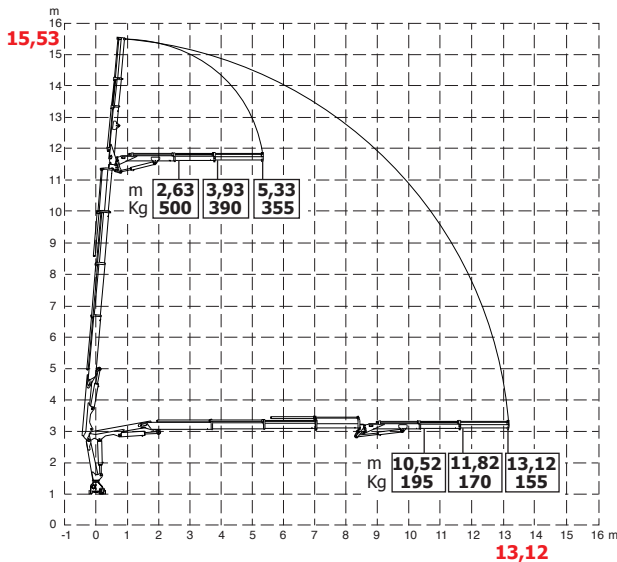
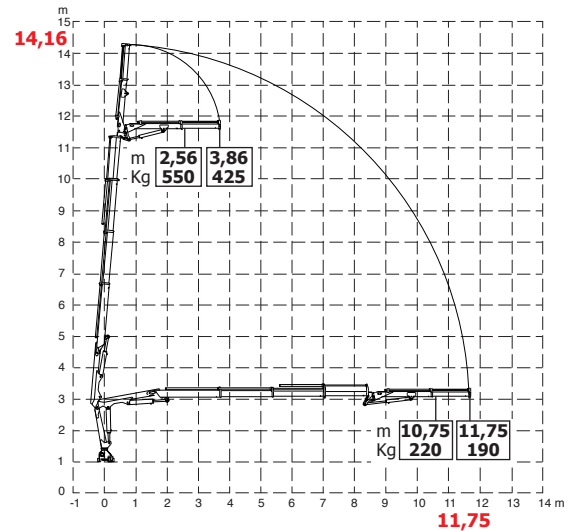

HC 60 A3 J2 S

Massa della gru senza olio nel serbatoio
Overthang crane without oil in the tank - Poids de la grue sans huile dans le réservoir - Peso de la grúa sin aceite en el depósito **Kg. 920**

Momento di sollevamento massimo JIB
Maximum JIB lifting moment - Moment de levage maxi JIB / Momento de elevación máxima JIB **tm 4,8**

Sbraccio oleodinamico
Maximum hydraulic reach - Déport hydraulique - Alcance hidráulico

Orizzontale Horizontal - Horizontal - Horizontal **m. 13,12**
Verticale Vertical - Vertical - Vertical **m. 15,53**

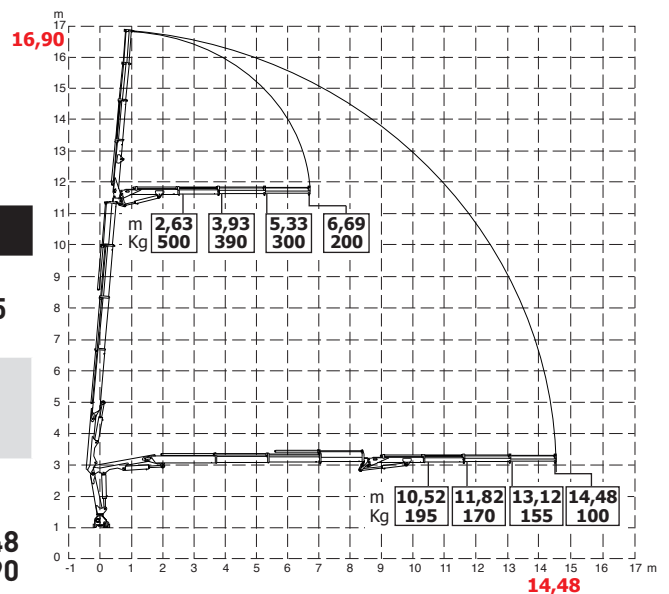

HC 60 A3 J3 S

Massa della gru senza olio nel serbatoio
Overthang crane without oil in the tank - Poids de la grue sans huile dans le réservoir - Peso de la grúa sin aceite en el depósito **Kg. 945**

Momento di sollevamento massimo JIB
Maximum JIB lifting moment - Moment de levage maxi JIB / Momento de elevación máxima JIB **tm 4,8**

Sbraccio oleodinamico
Maximum hydraulic reach - Déport hydraulique - Alcance hidráulico

Orizzontale Horizontal - Horizontal - Horizontal **m. 14,48**
Verticale Vertical - Vertical - Vertical **m. 16,90**



TUTTI I DATI TECNICI POSSONO ESSERE CAMBIATI SENZA PREAVISO - ALL TECHNICAL DATA CAN BE CHANGED WITHOUT NOTICE
TOUS LES DONNEES TECHNIQUES PEUVENT ETRE MODIFIEES SANS PREAVIS - TODOS LOS DATOS TECNICOS PUEDEN SER CAMBIADOS SIN AVISO

HC INDUSTRIE S.R.L.
Via Luciano Romagnoli, 1
42023 Cadelbosco di Sopra Reggio Emilia, Z.I. La Madonnina (RE)
Phone +39.0522.911729 - Fax +39.0522.404040
Email: commerciale@hcindustrie.com - Website: www.hcindustrie.com